

星野町の土地

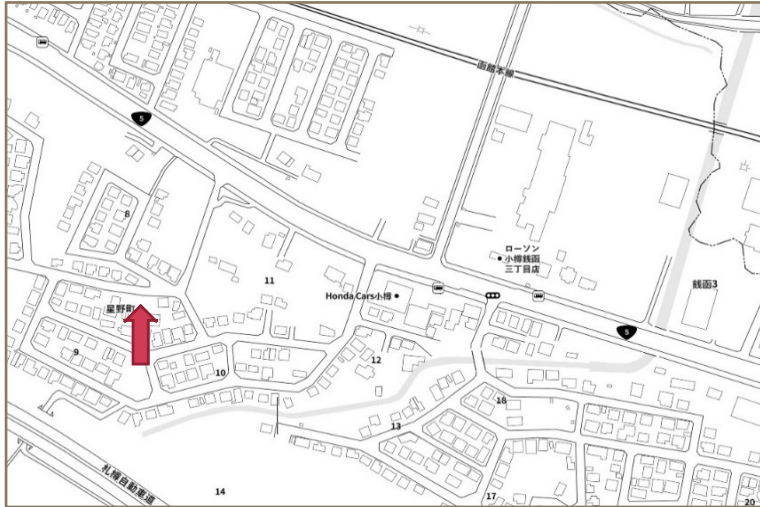

参考プラン 本体価格 1,570万円～

Larch20
ラーチ～カラ松の家



カサシマ建設HP

詳細など、お気軽にお問合せ下さい

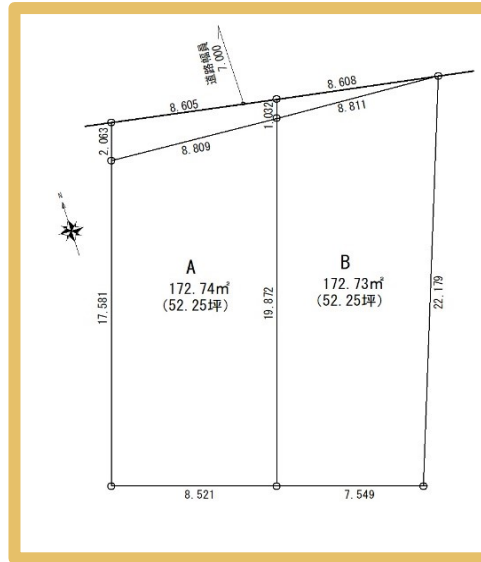

物件種目	売土地		
最適用地	住宅		
最寄駅	JR函館本線 ほしみ駅		
土地面積	172.73㎡ (52.25坪) 公簿		
価格	B 580万円		
物件所在地	北海道小樽市星野町164-54, 189-105 (地番) 北海道小樽市星野町9-7 (住所)		
交通	JR函館本線 ほしみ駅 徒歩13分		
土地権利	所有権	地目	宅地
都市計画	市街化区域	用途地域	第1種住居地域
地勢	傾斜地		
現況	更地	引渡し	相談
建ぺい率	60%	容積率	200%
他の法令上の制限	景観法・宅地造成等規制法		
接道状況	北側 7m公道に8.60m接道		
設備	公営水道・電気・個別プロパン・公共下水		
備考	現況優先		

北海道知事免許 石狩(2)第8513号

カサシマ工房株式会社

〒007-0891 北海道札幌市東区中沼西一条2丁目2-5

TEL: 011-792-4388
FAX: 011-792-4377

■ 担当 ■ 取引態様 ■ 手数料

定休日 夏季休暇・年末年始
資金のご計画なんでも相談ください